



# NOVÝ CANTER

EFEKTIVITA V DOPRAVĚ



## EFEKTIVITA DÍKY INOVACI: NOVÝ CANTER

S novým designem je plně efektivní nový Canter připraven pro vaše použití. Inovativně se prezentuje systémem DUONIC®, první převodovkou s dvojitou spojkou pro lehká nákladní vozidla na celém světě. Optimalizované hnací ústrojí vede k významným úsporám paliva a pro ještě více jízdního komfortu a bezpečnosti jsme zlepšili zavěšení přední nápravy. Zcela přepracovaná koncepce rámu zaručuje snadné připojení nástavby a ještě vyšší užitečné zatížení. V novém voze Canter o nosnosti 3,5 t slaví premiéru také zavěšení jednotlivých kol. Vše pro vyšší efektivitu a komfort.



Nový Canter	I 02	Komfortní jízda	I 10
Řešení pro každé odvětví	I 04	Nový koncept interiéru	I 12
DUONIC® – inovativní převodovka		Náš výrobní program	I 16
s dvojitou spojkou	I 06	Řešení pro odvětví a servis	I 20
Efektivní motory	I 08	Technické údaje	I 22

## ŘEŠENÍ PRO KAŽDÉ ODVĚTVÍ

Nejen ve stavebním odvětví – nový Canter je bezpečnou základnou pro váš úspěch. Efektivní, komfortní a mnohostranný. Ve třech hmotnostních třídách 3,5, 6,0 a 7,5 tuny, se třemi různými typy kabin, třemi variantami motoru a šesti rozvory od 2500 až 4750 mm je pro vás připraven ten správný Canter. Nový koncept rámu vám nabízí nejrozmanitější řešení nástaveb při vysokém užitečném zatížení ve všech hmotnostních třídách. Nový Canter – na míru střížené řešení pro vaše použití.



## DUONIC®: PRVNÍ PŘEVODOVKA S DVOJITOU SPOJKOU PRO NÁKLADNÍ VOZIDLA

Jako první převodovka s dvojitou spojkou pro nákladní vozidla na světě zajišťuje DUONIC® více komfortu a efektivity. Pro vás to znamená: komfortní a úsporné řazení bez běžných ztrát vzniklých třením ve srovnání s konvenčními automatickými převodovkami. Se sériovým režimem Eco vám nabízíme další podporu pro efektivní jízdu. A pro komfort navíc je k dispozici parkovací funkce a funkce plazivé rychlosti. Stejně tak jako manuální možnost řazení se šesti převodovými stupni a spojkou nenáročnou na údržbu a téměř nepodléhající opotřebení.

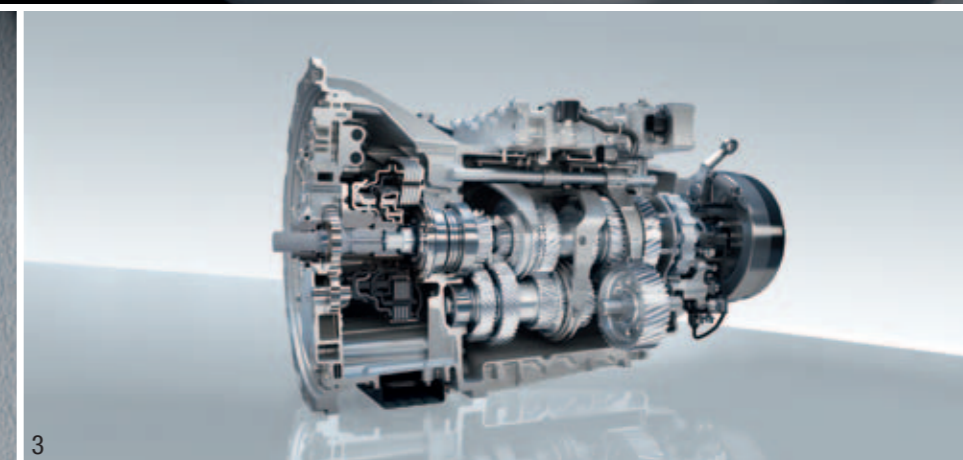
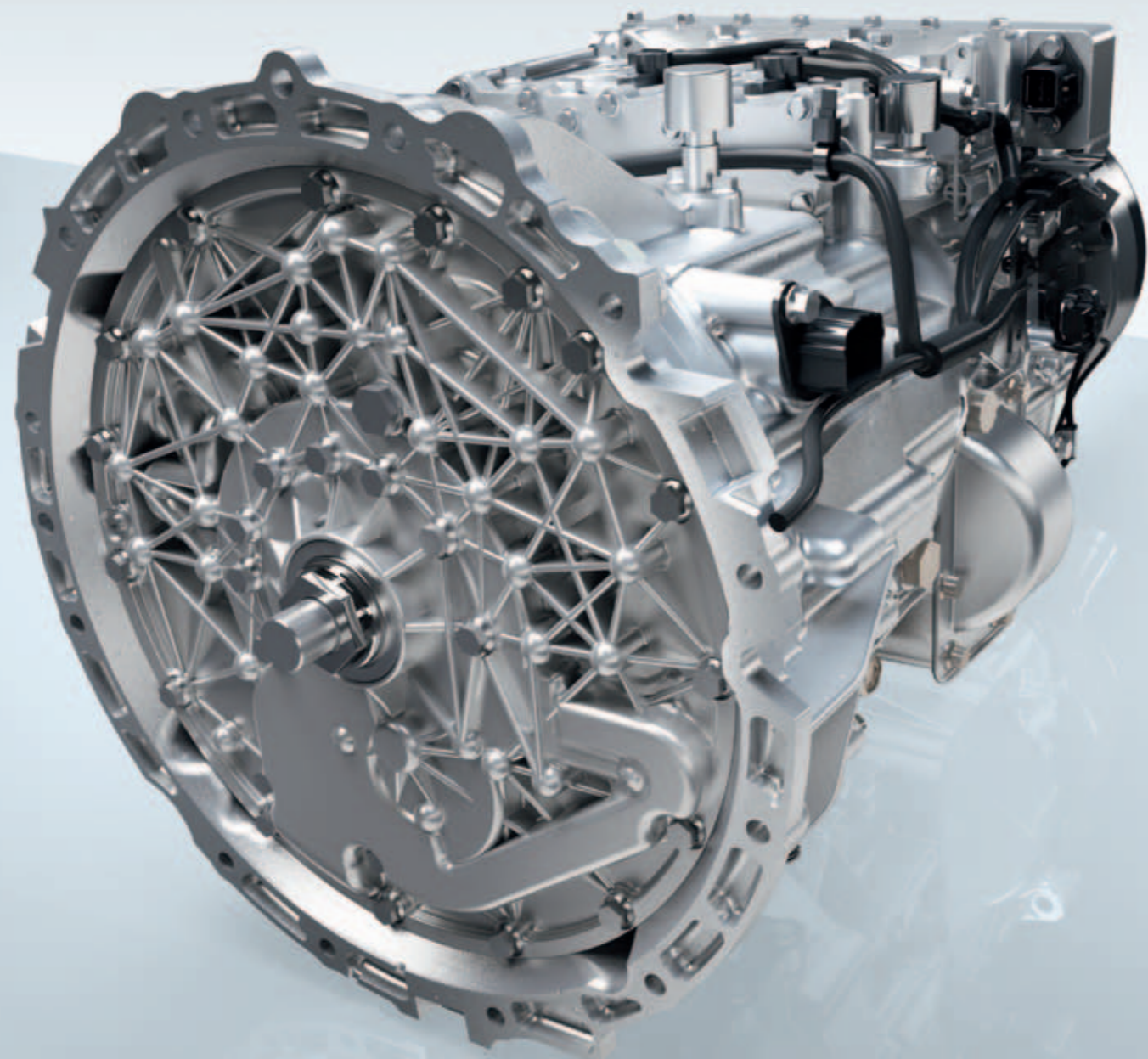

**1 | Parkovací funkce a manuální možnost řazení**  
DUONIC® nabízí parkovací funkci, která umožňuje bezpečné zaparkování vašeho vozu Canter. Kromě toho můžete kdykoliv řadit všech šest převodových stupňů na vyšší nebo nižší stupně.

**2 | Režim Eco sériově**  
Převodovka DUONIC® je sériově vybavena režimem Eco. Díky včasnému řazení lze tedy ještě více snížit spotřebu paliva. Tak zvolí DUONIC® vždy správný převodový stupeň pro nejnižší možnou spotřebu.

**3 | Nízké opotřebení spojky – žádná údržba**  
Na rozdíl od konvenčních převodovek podléhá dvojitá spojka DUONIC® jen nízkému opotřebení. Doplnkově k jízdě s optimalizovanou spotřebou uspoříte čas nutný k údržbě a obvyklé servisní náklady na mechanické převodovky.

**Funkce plazivé rychlosti**  
V dopravní zácpě nebo při opatrném manévrování se s touto funkcí pohybujete pomalu a bezpečně vpřed a vzad, aniž byste museli přidávat plyn.

DUONIC®

## MOTOR VAŠEHO ÚSPĚCHU

Motor nového vozu Canter poskytuje vysoký točivý moment již při nízkých otáčkách. Díky progresivnímu postupu čištění výfukových plynů jsou naše motory Euro 5 schopné dodržet i EEV. S novou volitelnou funkcí start/stop můžete spotřebu paliva u mechanických převodovek a převodovek DUONIC® oproti předchozímu modelu ještě více snížit. A v neposlední řadě: údržbové intervaly jsme prodloužili z 30 000 na 40 000 km nebo na jeden rok. Z těchto výhod profitujete nejen vy, ale i životní prostředí.

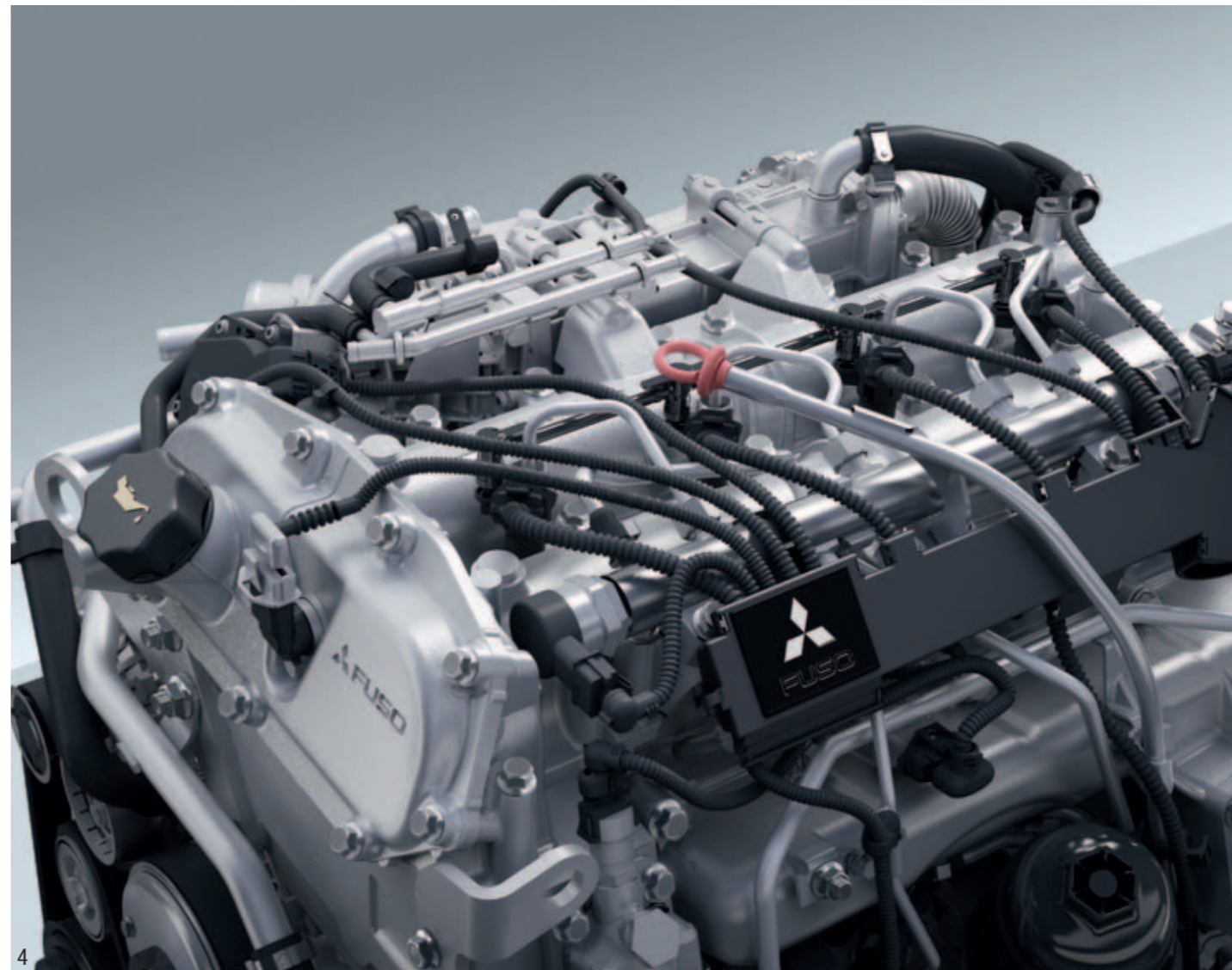
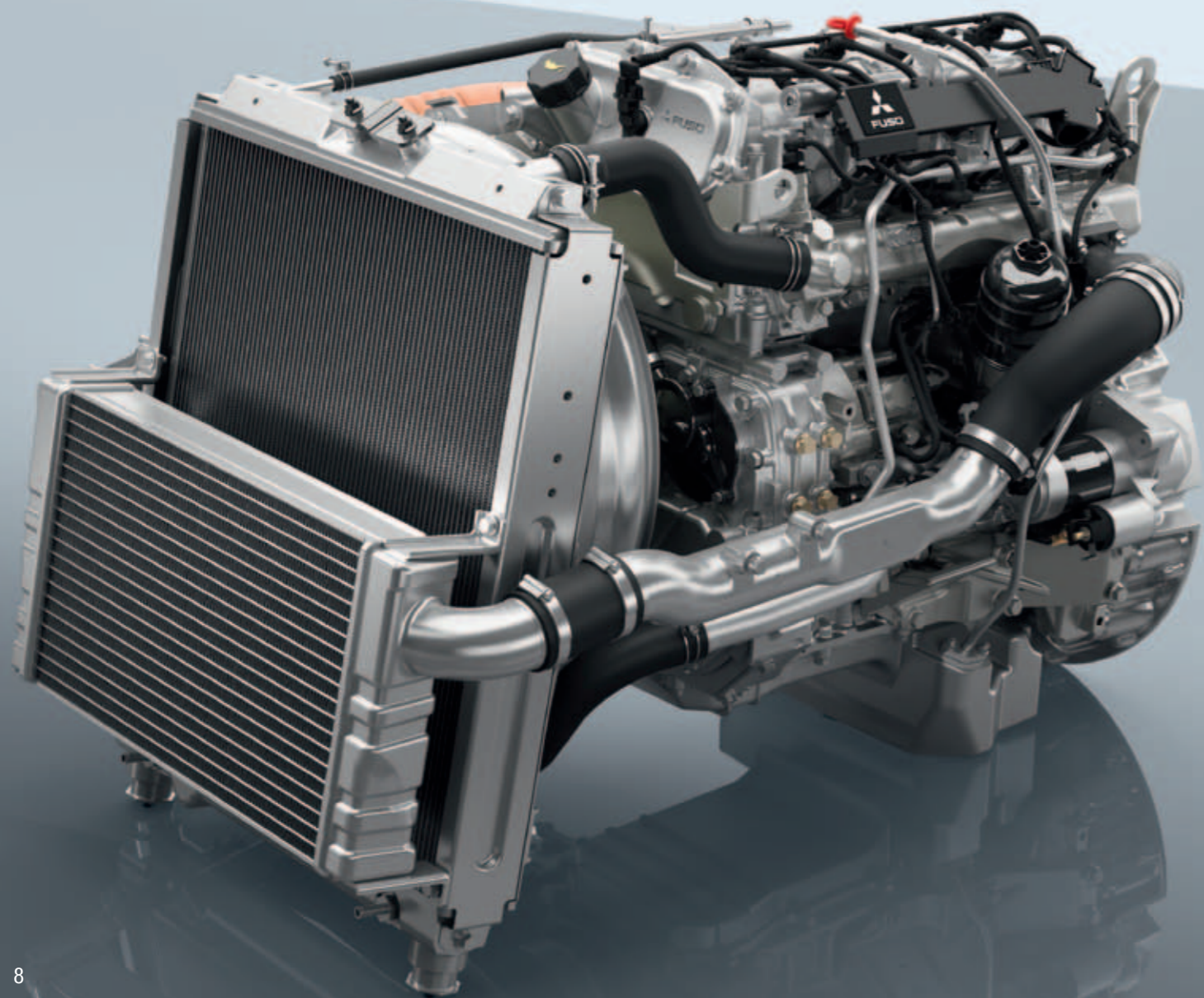

### 1 | VGT a sériová motorová brzda

Turbodmychadlo s variabilní geometrií lopatek (VGT) zajišťuje již při nízkém počtu otáček optimální aktivaci motoru a konstantně vysoký točivý moment při nízkých otáčkách. Sériová motorová brzda pomáhá šetřit brzdy a dále zvyšovat hospodárnost vozu Canter.

### 2 | Volba start-stop

Připojitelná funkce start-stop zajišťuje úsporu paliva především v městském provozu. Tuto funkci lze obdržet společně se systémem DUONIC® nebo s mechanickou převodovkou.

### 3 | Systém čištění výfukových plynů

Všechny varianty motoru disponují uzavřeným a na údržbu šetrným filtrem pevných částic, který se automaticky regeneruje. V případě potřeby může být regenerace provedena i manuálně. U varianty motoru s **96 kW** (130 k) a **110 kW** (150 k) čistí výfukové plyny kombinace chlazeného zpětného vedení výfukových plynů (AGR), oxidačního katalyzátoru a filtru pevných částic. U motoru se **129 kW** (175 k) se ve třídě 7,5 t používá jako přírůstek BlueTec® 5.

Čištění výfukových plynů Euro 5:

- ! S AGR/DPF (**96 kW**/130 k, **110 kW**/150 k) pro všechny třídy tonáží
- ! S AGR/DPF (**129 kW**/175 k) pro třídu 3,5 t
- ! S AGR/DPF BlueTec® 5 (**129 kW**/175 k) pro třídu 7,5 t

### 4 | Tři silné motory

K dispozici jsou tři hospodárné výkonnostní třídy s efektivním použitím: všechny tři motory mají vylepšený průběh točivého momentu při nízkém počtu otáček v každé jízdě situaci.

- ! Motor **96 kW** (130 k) nabízí dobrou základnu pro vaše podnikání.
- ! Motor **110 kW** (150 k) spojuje sílu zrychlení a úspornost, vytrvalost v kopcích a lehkost v otáčkách.
- ! Vysoce výkonný motor **129 kW** (175 k) je k dispozici pro plný výkon na staveništi nebo dálnici. K dispozici u modelů 3,5 a 7,5 t.

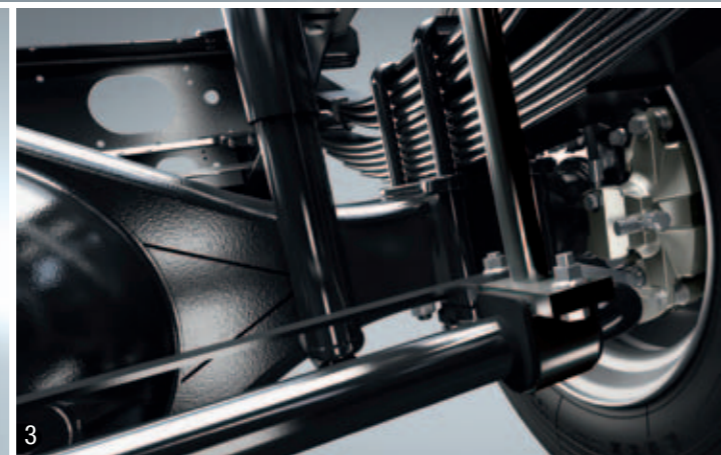
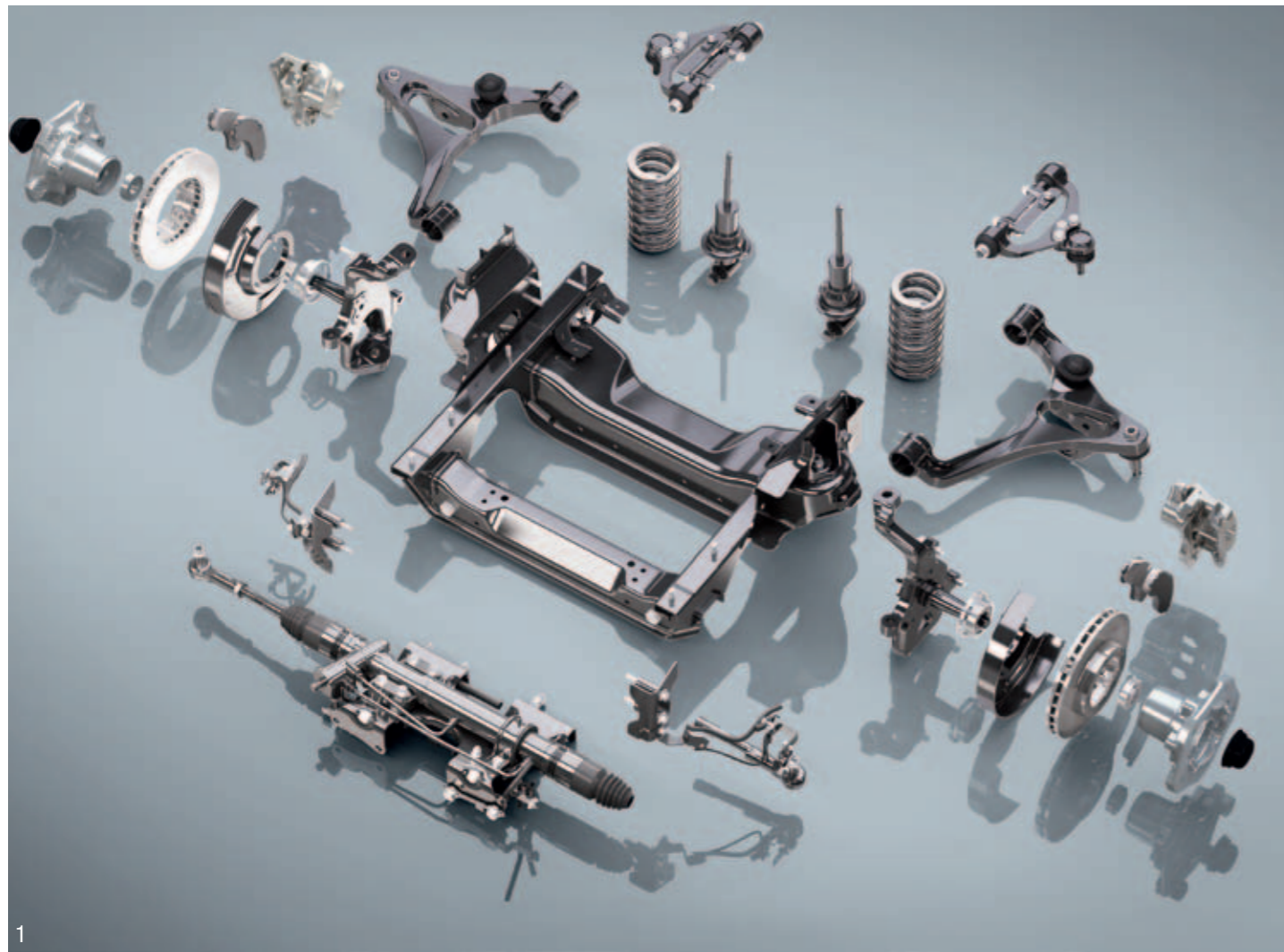

## VÍCE KOMFORTU PŘI VYŠŠÍ ZATÍŽITELNOSTI

Nový Canter vám nabízí veškerý komfort. Ve třídě 3,5 t zajišťuje samostatné zavěšení kol na přední nápravě stabilní držení stopy a přesnost v řízení. I přes lepší jízdní dynamiku a vysoký komfort odpružení nemusíte u užitečného zatížení činit žádné kompromisy. I naše 6,0t vozy jsou vybaveny novým odpružením přední nápravy a nabízí ještě lepší jízdní vlastnosti a více jízdního komfortu. Abychom dále zvýšili vaši bezpečnost, vybavili jsme nový Canter mimo jiné kotoučovými brzdami na obou nápravách a rovněž vám volitelně nabízíme ABS s elektronickým rozdělením brzděné síly a ESP\*. Pro vás to znamená: Více komfortu při vyšší zatížitelnosti a ještě větší bezpečnost.

\* jen pro Canter 6,0 a 7,5 t

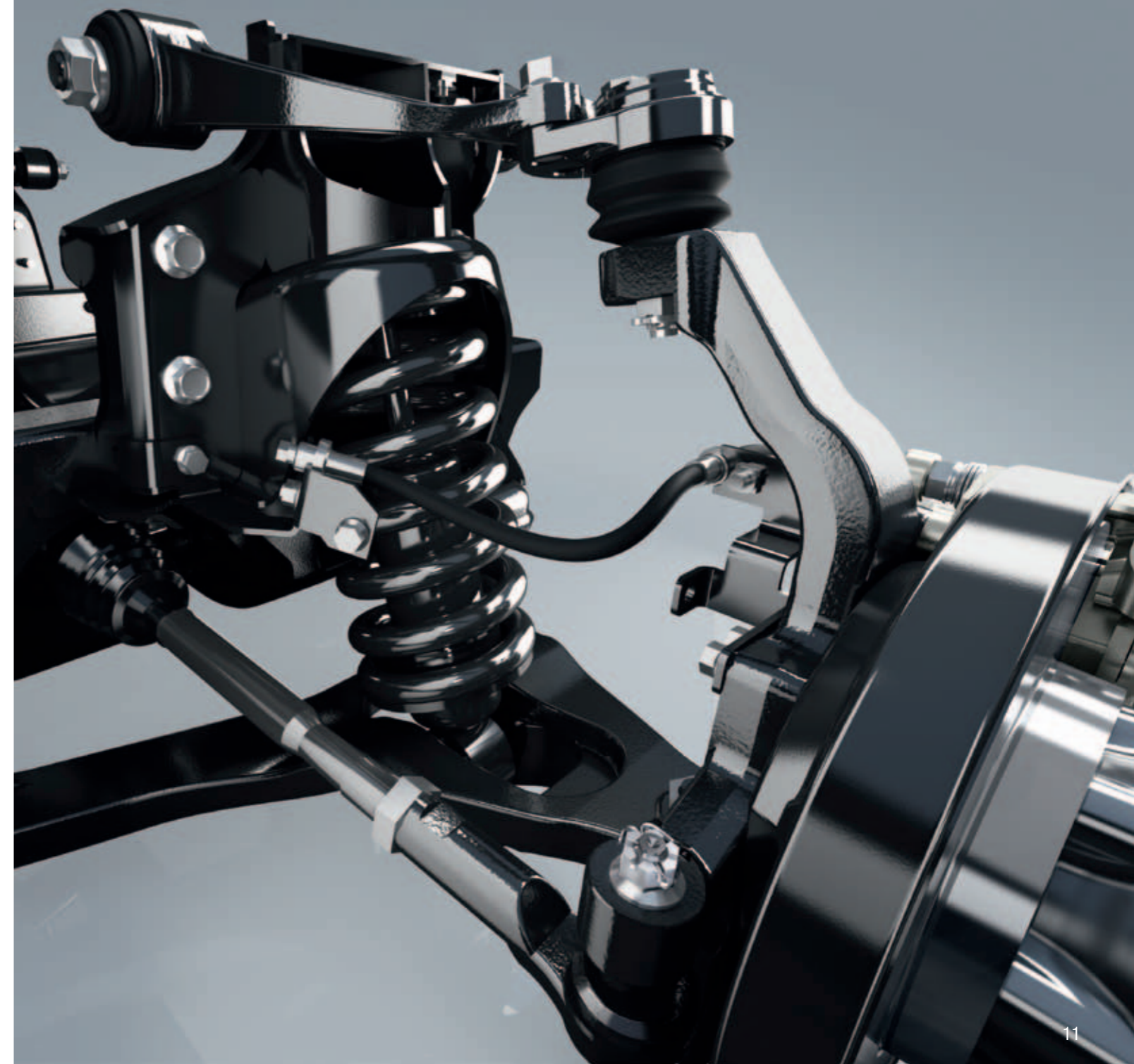

### 1 | Samostatné zavěšení předních kol

Pro více komfortu při jízdě a ještě lepší vlastnosti jízdy, zejména v nerovném terénu. Pro spolehlivé držení stopy a přesnost řízení. Pro jízdní dynamiku, kterou byste od kompaktního nákladního vozidla nikdy nečekali.

Nejmenší poloměry otáčení jsou umožněny přepracovanou geometrií náprav. Díky tomu je manévrování v úzkém prostoru snazší.

### 2 | Kotoučové brzdy a ABS

Canter je kompletně vybaven kotoučovými brzdami a nabízí sériově ABS od 6,0 t. Každé vozidlo s ABS je navíc vybaveno elektronickým rozdělením brzděné síly. Pro Canter 6,0 a 7,5 t lze navíc objednat ESP.

### 3 | Zvýšené užitečné zatížení

Všechny vozy Canter mají nyní vyšší možnost naložení než jejich předchůdci. Tak například 7,5t vůz má nosnost podvozku více než pět tun a dostává se tak na čelní místo ve své třídě.

## S OHLEDEM NA TO PODSTATNÉ

Pro každodenní výzvy v silničním provozu jsme zkonstruovali zcela nový interiér. Ve dveřích integrované opěrky rukou, uzamykatelná úložná schránka, na přání vyhřívaná vnější zpětná zrcátka, stejně jako vysoce výkonná automatická klimatizace – to je jen několik hlavních bodů našeho nového kokpitu. A díky řadicí páce integrované v přístrojové desce má i váš spolujezdec v kabině nového vozu Canter dostatečný prostor. Zcela funkční a inovativní, pro maximální koncentraci na podstatné věci. To vše je charakteristické pro interiér nového vozu Canter.



## ERGONOMIE V SÉRII

Intuitivní a požadavkům řidiče zcela přizpůsobená koncepce interiéru je základním předpokladem každého úspěšného pracovního nasazení. Od uspořádání spínačů až k přehlednému multifunkčnímu displeji jsme udělali vše pro to, aby se řidič mohl soustředit na to podstatné – provoz. Přitom samozřejmě nepříjde zkrátka ani komfort. Nová sedadla Isringhausen s integrovanými opěrkami hlavy na straně řidiče zajišťují příjemnou jízdu. A když se rozhodnete pro dvojkabinu, kterou lze obdržet z výroby, může tyto výhody využít až sedm osob.



### 1 | Multifunkční zobrazení

S jednoznačným rozlišením varovných a funkčních zobrazení a všech důležitých informací o vozidle – včetně zobrazení spotřeby, teploty, stavu oleje a převodového stupně. Integrované zobrazení v otáčkoměru informuje o aktuálním stavu nádrže AdBlue.

### 2 | Řazení ovládací pákou

Integrovaná páka v přístrojové desce umožňuje zvýšený komfort, volný průchod a plnohodnotné třetí místo vedle řidiče.

### 3 | Multifunkční páčka

Sériová motorová brzda, která je integrovaná v multifunkční páčce na pravé straně, se aktivuje vedle funkce stěračů. Díky tomuto ergonomickému uspořádání nemusí řidič pustit ruce z volantu.

### 4 | Ergonomické uspořádání

Přímo na volantu jsou vlevo a vpravo umístěny dvě multifunkční páčky pro nejdůležitější funkce. Klimatizaci je možné také snadno ovládat z místa spolujezdce. U volantu lze plynule nastavovat výšku a sklon.

### 1 | Optimální k užívání

Sedadla Isringhausen poskytují zádům komfortní oporu a a pro řidiče jej lze na přání dodat jako odpružené sedadlo. Kromě toho nabízí sedadlo řidiče ve všech variantách sériovou bederní opěrku, kterou lze nastavit dle vašich potřeb. Opěradlo středního sedadla spolujezdce je možné sklopit a je vybaveno úložnou schránkou na dokumenty.

### Dvojkabina

Dvojkabina, která je dostupná z výroby, doplňuje první řadu prostornou druhou řadou. Tím je zajištěn dostatek místa až pro sedm osob. V případě, že je objednána dvouzónová klimatizace, zajišťuje speciální větrací systém optimální klimatizaci i v zadní řadě. V zadní řadě navíc najdete velký úložný prostor pod sedadlem.

### 2 | Automatická klimatizace

Nový vůz Canter můžete volitelně vybavit vysoce výkonnou automatickou klimatizací. Zde jednoduše nastavíte teplotu a vzduch je optimálně chlazen nebo rychle ohříván.

### 3+4 | Odkládací schránky

Canter nabízí celou řadu odkládacích schránek v bezprostřední blízkosti řidiče: pod přístrojovou deskou, v kapsách ve dveřích, v odkládacích schránkách nad čelním sklem, vedle dvojité zdičky DIN na rádio a zapisovač jízdy. Kromě toho disponuje Canter sériovou uzamykatelnou odkládací schránkou. Odkládací schránka na zadní stěně kabiny je rovněž součástí sériové výroby (kromě modelů 3S/6S). Integrovaný držák nápojů vám v případě potřeby vychází vstříc dostatečným prostorem pro nádobu s nápoji.



## NOVÝ CANTER – ZHOTOVENÝ PRO VÁS NA MÍRU

Náš výrobní program vám nabízí ten správný Canter pro jakékoli použití. Ať už hledáte velmi úzké vozidlo nebo nákladní vůz pro více osob nebo až pět tun užitečného zatížení. My pro vás v programu máme vhodný produkt. Na naší úzkou kabinu o šířce 1,7 m se můžete spolehnout i v těch nejužších uličkách. A pokud chcete přepravovat 7 osob, můžete se rozhodnout pro naši komfortní dvojkabinu. Náš nový koncept rámu umožňuje nejrozmanitější řešení nástaveb při vysokém užitečném zatížení ve všech hmotnostních třídách. Nový Canter – na míru střížené řešení pro vaše použití.



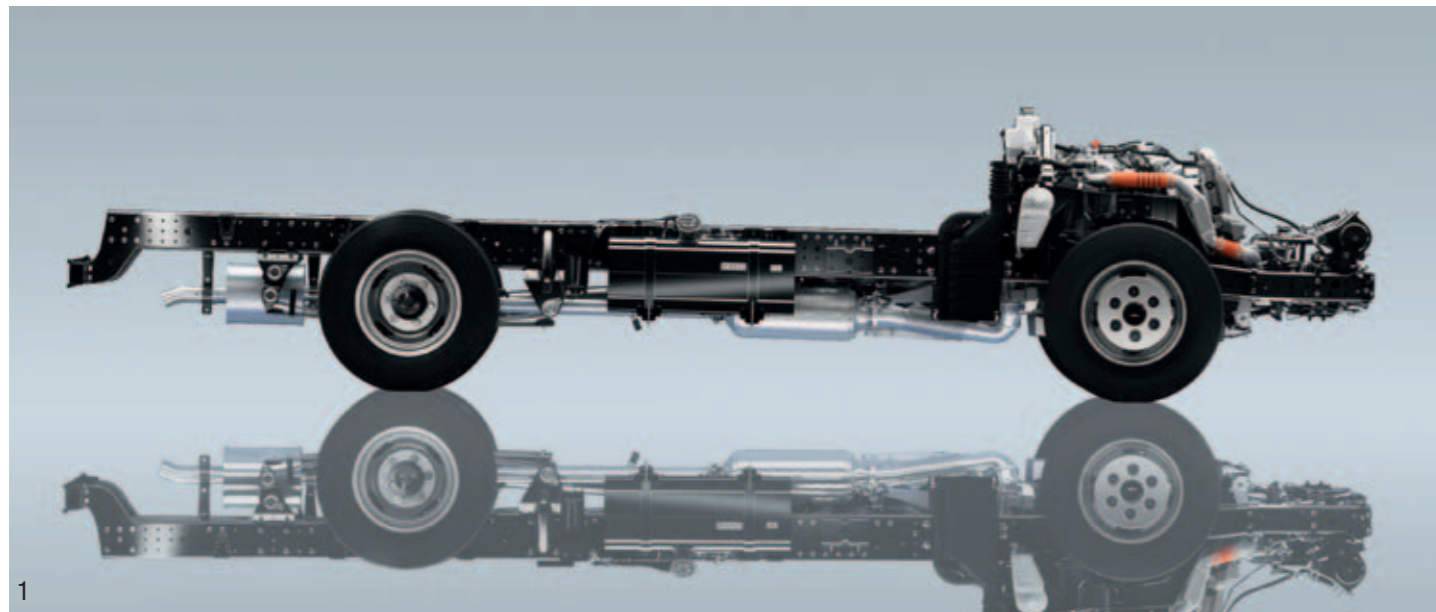

1

## INDIVIDUÁLNÍ VARIANTY PRO JAKÉKOLIV POUŽITÍ

Nezáleží na tom, kde ho použijete – nový Canter v sobě při nejrůznějších výzvách sjednocuje mnohé. Malý poloměr otáčení díky většímu natočení volantu pro jedinečnou manévrovatelnost. Kabina s nízkou hladinou hluku nebo rám optimálně přizpůsobený zátěži. Canter je to, co potřebujete: Kompaktní nákladní vozidlo, které vám i při denním vysokém zatížení a plném nasazení zajišťuje efektivní využití.

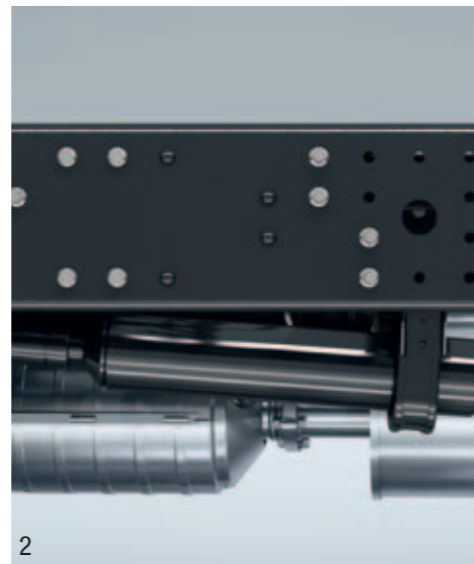

2



3

### 1 | Rám

Díky pečlivé ochraně proti korozi a optimalizaci hmotnosti je nosnost nového rámu ještě větší. Ve třídě 3,5 t má Canter nosnost více než 1,6 tuny, což odpovídá zlepšení až o 95 kg. Ve třídě 7,5 t je možné naložení až nad pět tun. Tím dochází k navýšení až o 85 kg. Kromě toho nyní existuje také Canter o celkové přípustné hmotnosti 6,0 t s úzkou kabinou. Nový Canter je také možné volitelně vybavit palubní sítí 24 V, která je běžná pro pohon hydraulických čerpadel nebo kompresorů.

### 2 | Rastr montážních otvorů

Nepřekonatelné všestrannosti bylo u všech modelů dosaženo vylepšením rastru montážních otvorů, což usnadňuje montáž nástavby.

Navíc nový Canter nabízí možnost čelního namontování nástavby jako kartáčů nebo sněhových radlic.

### 3 | Nabídka kabin

Zde zobrazené kabiny jsou k dispozici podle nosnosti, některé z nich jsou v nabídce dokonce jako kabiny s pravostranným řízením. Tak můžete již z výroby získat správné řešení i pro komunální použití.

Vždy to správné řešení pro vás: jako komfortní jednoduchá kabina, resp. komfortní dvojkabina o celkové přípustné hmotnosti 3,5 t, resp. 7,5 t a šířce 2 m a jako úzká jednoduchá kabina o celkové přípustné hmotnosti 3,5 t, resp. 6,0 t a šířce 1,7 m.

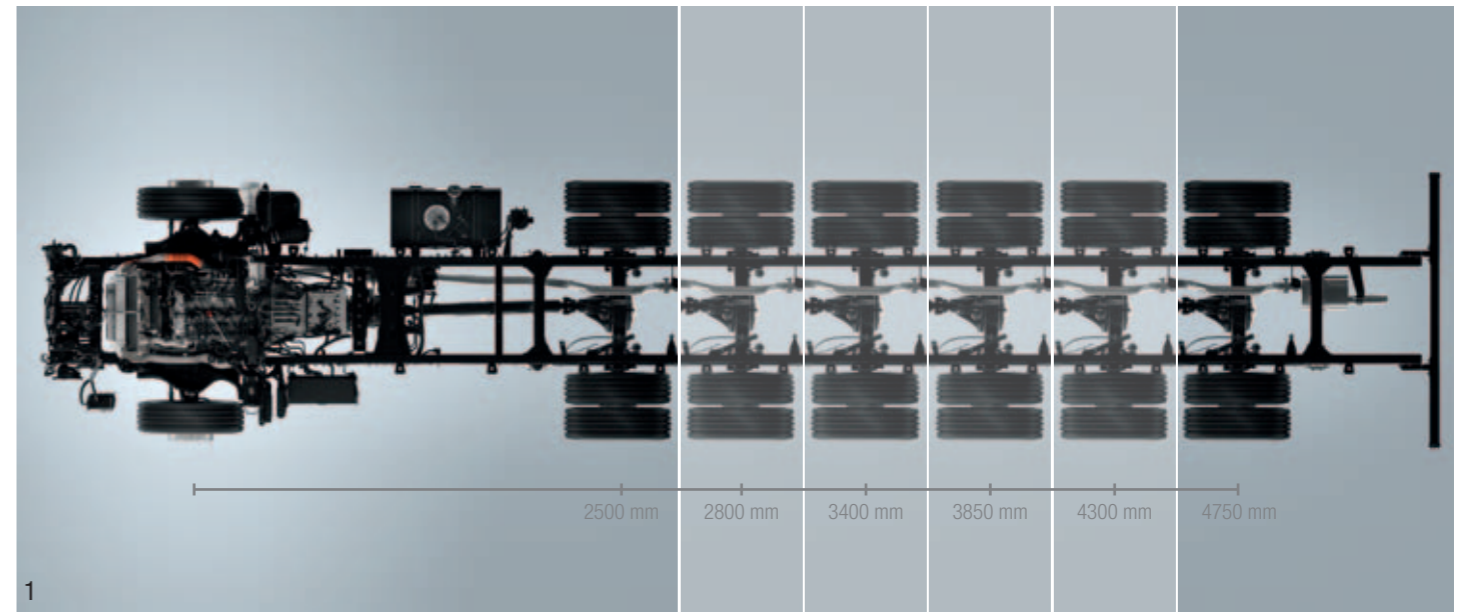

1



2



3



4



### 1 | Šest rozvorů

Canter sériově disponuje šesti rozvory. Pro všechny jsou společně vysoce zatížitelné nápravy, zavěšení kol a dvoumontáž pneumatik, která v téměř každé poloze zajišťuje přiměřenou trakci a nízký tlak na povrch. Pro delší cesty nabízíme u určitých modelů volitelnou přídatnou nádrž o objemu 70 l.

### 2 | Canter s úzkou kabinou

Se šířkou kabiny a podvozku 1700 mm poskytuje Canter jako vůz s 3,5t podvozkem optimální předpoklady pro každé použití.

### 3 | Nový motor u 3,5t vozu

Canter 3C18 se 129 kW (175 k) – nejvyšší výkon ve třídě 3,5 t. Vždy hospodárny díky nízké spotřebě, a to i při vysokých průměrných rychlostech. A bez ztrát disponibilního užitečného zatížení.

### 4 | Tři váhové varianty

Ve třídě 3,5 t má Canter díky robustní stavbě rámu vysoké rezervy při přepravě těžkých nákladů při každodenním použití.

V hmotnostní třídě 6,0 t překvapuje Canter svým nepřekonatelným užitečným zatížením, které vyplývá z obzvláště robustního, ale lehkého rámu a motoru.

Ve třídě užitkových vozidel do 7,5 t se Canter vyznačuje vysokým zatížením náprav jak vpředu, tak i vzadu. Proto nepředstavují žádný problém ani těžké jeřábové nástavby. Komfort, bezpečnost a použití zůstávají na vysoké úrovni.



## ZÁKLAD VAŠEHO ÚSPĚCHU

Ať už ve stavebnictví, zahradnictví, zemědělství, ve spedičních službách nebo při komunálním využití: s novým vozem Canter jsme vytvořili efektivní a komfortní základnu vašeho úspěchu. Díky nejrozmanitějším řešením nástaveb je Canter střížený na míru pro vaše použití. Díky kvalitní výrobě v našem evropském výrobním závodě Tramagal v Portugalsku se ještě dnes setkáte na silnicích po celé Evropě s každodenním použitím vozů Canter první generace. Nechte se přesvědčit zkušební jízdou u svého prodejce.



## FUSO – VÁŠ SPOLEHLIVÝ PARTNER

Nový Canter ztělesňuje robustnost a efektivitu. Kdyby se přesto něco stalo, můžete se na nás vždy spolehnout. Na nový vůz Canter získáte tříletou záruku\* až na 100 000 km kilometrického proběhu. Navíc jsme díky mnoha technickým zlepšením mohli zvýšit údržbový interval z 30 000 km na 40 000 km, což uspoří váš čas i náklady. Přesvědčili jsme vás? Váš partner Fuso vám rád poskytne radu a připraví atraktivní nabídku.

\* na podvozek, hnací ústrojí a z výroby nabídnuté prvky



### 1 | Servisní síť po celé Evropě

Naši kvalifikovaní zaměstnanci, kteří mají k dispozici moderní vybavení a diagnostické technologie, provádí všechny údržbové a opravné práce rychle a výhodně s řemeslnou dokonalostí.

V našich servisních střediscích vám nabízíme profesionální přístup a kvalitu. Jednotný procesní standard v celé Evropě vám zajišťuje:

- ! Všechny práce za transparentní ceny.
- ! Přehled o stavu prováděných, vámi vždy odsouhlasených prací.

Naším nejvyšším cílem je uspokojit vás našimi servisními výkony.

### 2 | Optimalizované rozsahy údržby

Údržbový interval vozu Canter nyní činí 40 000 km (resp. jednou ročně). Pravidelné údržbové body (kontrola výšky hladiny oleje, brzdové kapaliny a kapaliny v oštrikovačích) se nachází v prostoru pro řidiče, což zajišťuje jednoduchou, rychlou a čistou kontrolu. Naše sklápěcí kabina řidiče (jednoduchá kabina) umožňuje bezproblémový přístup ke všem součástem motoru.

### 3 | Díly a příslušenství

Originální díly a příslušenství Fuso se vyznačují profesionálním know-how v oblasti vývoje, prvotřídními materiály, kvalitním zpracováním a zaručí spolehlivou spolupráci systémů a vozidla. Použitím originálních dílů Fuso vám garantujeme kvalitu do nejmenšího detailu. Na každý originální díl Canter klademe stejné nároky jako na každý vůz Canter, který opouští náš závod. Díky zkušenostem našich servisních středisek zůstávají všechny dobré vlastnosti vašeho vozu co nejdéle zachovány. Počínaje kvalitou, prověřenou bezpečností až po spolehlivost i po tisících kilometrech.

# TECHNICKÉ ÚDAJE

## Třída 3,5 t

	3S13			3C13(D)					
Kabina řidiče	Standard			Comfort					
Typ kabiny / sedadla	Jednoduchá kabina / 3			Jednoduchá kabina / 3					Dvojkabina/7
Rozvor (mm)	2500	2800	3400	2500	2800	3400	3850	3400	
Nosnost podvozku (kg)	1635	1625	1595	1555	1550	1525	1510	1305	
Příp. celková hmotnost (kg)	3500			3500					
Celková hmotnost jízdní soupravy (kg)	7000			7000					
Motor	4P10-T2 (96 kW/130 k)			4P10-T2 (96 kW/130 k)					

	3S15			3C15(D)				3C18				
Kabina řidiče	Standard			Comfort				Comfort				
Typ kabiny / sedadla	Jednoduchá kabina / 3			Jednoduchá kabina / 3			Dvojkabina/7	Jednoduchá kabina / 3				
Rozvor (mm)	2500	2800	3400	2500	2800	3400	3850	3400	2800	3400	3850	
Nosnost podvozku (kg)	1625	1615	1585	1545	1540	1515	1495	1295	1545	1540	1515	1495
Příp. celková hmotnost (kg)	3500			3500				3500				
Celková hmotnost jízdní soupravy (kg)	7000			7000				7000				
Motor	4P10-T4 (110 kW/150 k)			4P10-T4 (110 kW/150 k)				4P10-T6 (129 kW/175 k)				

## Třída 6,0 t

	6S15		
Kabina řidiče	Standard		
Typ kabiny / sedadla	Jednoduchá kabina / 3		
Rozvor (mm)	2500	2800	3400
Nosnost podvozku (kg)	3840	3825	3800
Příp. celková hmotnost (kg)	6000		
Celková hmotnost jízdní soupravy (kg)	9000		
Motor	4P10-T4 (110 kW/150 k)		

## Třída 7,5 t

	7C15(D)					7C18(D)					
Kabina řidiče	Comfort					Comfort					
Typ kabiny / sedadla	Jednoduchá kabina / 3			Dvojkabina/7		Jednoduchá kabina / 3			Dvojkabina/7		
Rozvor (mm)	2800	3400	3850	4300	4750	3850	3400	3850	4300	4750	3850
Nosnost podvozku (kg)	5045	5010	4990	4945	4925	4775	4965	4950	4905	4885	4735
Příp. celková hmotnost (kg)	7500					7500					
Celková hmotnost jízdní soupravy (kg)	11000					11000					
Motor	4P10-T4 (110 kW/150 k)					4P10-T6 (129 kW/175 k)					

Záruka 3 roky / 100 000 km (bez omezení km v 1. roce)

## Boční pohled

Jednoduchá kabina: 3C13, 3S13, 3C15, 3S15, 3C18, 6S15, 7C15, 7C18

Dvojkabina: 3C13D, 3C15D, 7C15D, 7C18D

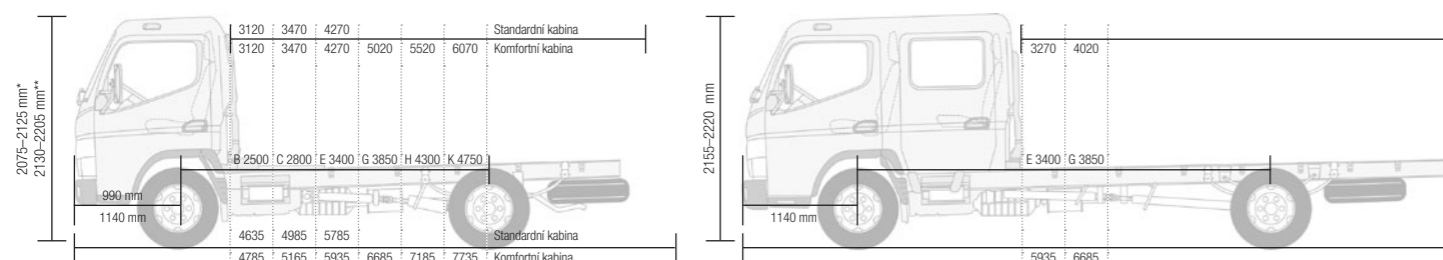

\* Standardní kabina; \*\* Komfortní kabina

## Čelní pohled

Standardní kabina: 3S13, 3S15, 6S15

Komfortní kabina: 3C13(D), 3C15(D), 3C18, 7C15(D), 7C18(D)

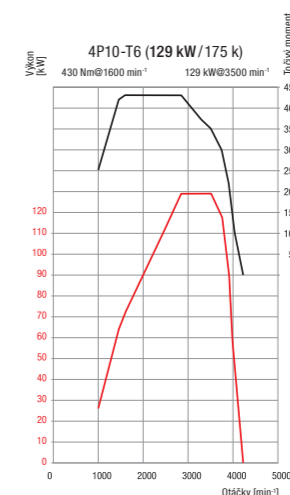
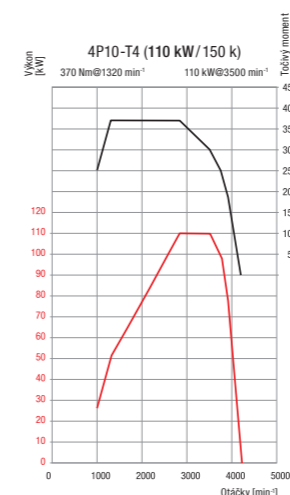
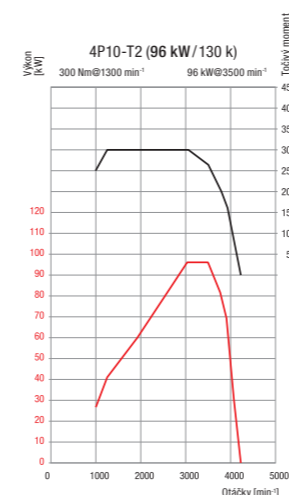
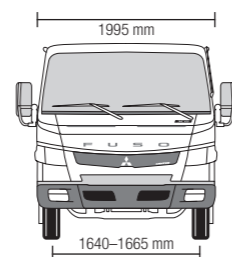
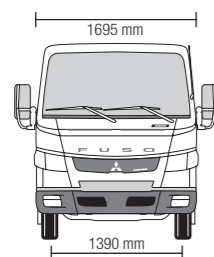

Údaje o motoru	4P10-T2	4P10-T4	4P10-T6
Max. výkon (EEC)	<b>96 kW</b> (130 k) / 3500 min <sup>-1</sup>	<b>110 kW</b> (150 k) / 3500 min <sup>-1</sup>	<b>129 kW</b> (175 k) / 3500 min <sup>-1</sup>
Max. točivý moment (EEC)	300 Nm / 1300 min <sup>-1</sup>	370 Nm / 1320 min <sup>-1</sup>	430 Nm / 1600 min <sup>-1</sup>
Počet válců	4 Řada	4 Řada	4 Řada
Typ	CRS	CRS	CRS
Vrtání/zdvih	95,8 mm x 104 mm	95,8 mm x 104 mm	95,8 mm x 104 mm
Zdvihový objem	2998 cm <sup>3</sup>	2998 cm <sup>3</sup>	2998 cm <sup>3</sup>
Zpětné vedení výfukových plynů	AGR (chlazení)	AGR (chlazení)	AGR (chlazení)
Systém plnění motoru	VTG	VTG	VTG
Koncová úprava výfukových plynů	DPF	DPF	DPF & BlueTec® 5*
Standard výfukových plynů	Euro 5 / Euro V (EEV)	Euro 5 / Euro V (EEV)	Euro 5 / Euro V (EEV)

\* jen 7,5 t

## Zkušební jízda v novém voze Canter

Přesvědčte se sami o novém voze Canter. Nic vás nepřesvědčí víc, než když jej sami otestujete ve městě nebo v terénu. Canter můžete i celý den otestovat v provozu. Váš partner Fuso vám rád poradí.

## Finanční nabídka pro váš nový vůz Canter

Ať už nákup za hotové, leasing nebo financování – váš partner Fuso má pro vás tu správnou nabídku. Abyste se nemuseli znepokojovat, nabízíme vám navíc pojišťovací služby, které zahrnují také nástavby vozidel. Váš partner Fuso vám rád vytvoří individuální nabídku.

Recyklace vozidla. Kruh se uzavírá. Váš vůz Canter od vás po dlouhém pracovním životě opět odebereme k likvidaci, šetrné pro životní prostředí podle směrnice o starých vozidlech ES. Ale do té doby je ještě daleko.

Recyklace vozidel platí v souladu s předpisy jednotlivých zemí pro vozidla do 3,5 t přípustné celkové hmotnosti. Canter splňuje zákonné požadavky na recyklovatelnou a užitkovatelnou konstrukci již několik let. K recyklaci starých vozidel je k dispozici síť odběrných míst a demontážních středisek, které vaše vozidlo hodnotí v souladu s životním prostředím. Přitom jsou neustále vyvíjeny a vylepšovány možnosti zhodnocení vozidel a dílů. Proto Canter včas splňuje i budoucí navýšení zákonných recyklačních kvót.

K údajům v tomto katalogu: Po redakční uzávěrce této publikace, 09/2011 může dojít ke změnám produktu. Konstruktivní a tvarové změny, odchylky v barevných odstínech a změny rozsahu dodávky ze strany výrobce zůstávají během dodací lhůty vyhrazeny, pokud jsou změny a odchylky přijatelné s ohledem na zájmy prodejce vůči zákazníkům. Pokud prodejce nebo výrobce k označení objednávky nebo objednaného předmětu koupě použije znak nebo číslo, nelze pouze z tohoto vyvodit žádná práva. Zobrazení mohou obsahovat i příslušenství a zvláštní výbavu, které nepatří k sériovému rozsahu dodávky. Barevné odchylky jsou podmíněné technikou tisku. Tato publikace může obsahovat informace o typech péče, které nejsou v jednotlivých zemích nabízeny. Tento katalog je používán v mezinárodním obchodě. Informace o legislativních, právních a daňových předpisech a důsledcích jsou platné pouze pro Spolkovou republiku Německo v okamžiku redakční uzávěrky tohoto katalogu. Z tohoto důvodu žádáme informace o předpisech a nařízeních platných ve vaší zemi a o posledním stavu těchto předpisů od vašeho autorizovaného prodejce Fuso.

„BlueTec®“ je registrovaná ochranná známka společnosti Daimler AG.